



KERN & Sohn GmbH

Ziegelei 1
D-72336 Balingen
E-mail: info@kern-sohn.com

Tfn.: +49-[0]7433- 9933-0
Fax: +49-[0]7433-9933-149
Web: www.kern-sohn.com

Manual de instrucciones Balanza de colgar

KERN MHS 300K100M

Versión 1.0
08/2008
E



MHS-BA-s-0810



KERN MHS 300K100M

Versión 1.0 08/2008

Manual de instrucciones

Balanza electrónica de colgar

Índice

1	Datos técnicos	4
2	Certificado de conformidad	5
2.1	Explicación de los pictogramas	5
3	Indicaciones de base (informaciones generales)	7
3.1	Destino	7
3.1.1	Indicaciones	7
3.1.2	Contraindicaciones	7
3.2	Uso previsto	7
3.3	Uso inapropiado	8
3.4	Garantía	9
3.5	Supervisión de los medios de control	9
4	Recomendaciones básicas de seguridad	10
4.1	Observar las recomendaciones del manual de instrucciones	10
4.2	Formación del personal	10
4.3	Como evitar la contaminación	10
5	Transporte y almacenaje	10
5.1	Control de recepción	10
5.2	Embalaje	10
6	Desembalaje, emplazamiento y puesta en marcha	11
6.1	Lugar de emplazamiento y lugar de utilización	11
6.2	Desembalaje	11
6.2.1	Instalación y colocación de la balanza	12
6.2.2	Área de entrega	12
6.3	Uso con pilas	13
6.4	Primera puesta en marcha	14
6.5	Análisis de los menús de las balanzas verificadas	15
7	Utilización	16
7.1	Elementos de servicio	16
7.1.1	Display	16
7.1.2	Revisión del teclado	16
7.1.3	Símbolos del indicador	17

8	Uso de la balanza	17
8.1	Pesaje	17
8.2	Tara	18
8.3	Función HOLD (función de parar)	18
9	Informaciones sobre errores	19
10	Mantenimiento, conservación en estado de correcto funcionamiento, reciclaje	20
10.1	Limpieza	20
10.2	Mantenimiento, conservación en estado de correcto funcionamiento	20
10.3	Reciclaje	20
11	Ayuda en casos de averías menores	21
12	Verificación	22
12.1	Ajuste	22
12.2	Tecla de ajuste y precintos	22
12.3	Control de los parámetros de la balanza implicados por la verificación	23
12.3.1	Revisión del menú	23
12.4	Periodo de duración de la validación (actualmente en Alemania)	24



1 Datos técnicos

KERN	MHS 300K100M
<i>Indicación</i>	6 dígitos
<i>Rangos de pesaje (máx.)</i>	300 kg
<i>Carga mínima (min.)</i>	2 kg
<i>Valor de verificación (e)</i>	100 g
<i>Ojal atornillado, diámetro</i>	12 mm
<i>Display</i>	LCD, altura de dígitos 25 mm
<i>Pesa de calibración recomendada, (clase)</i>	200 kg (M3)
<i>Tiempo (tipo) de crecimiento de la señal</i>	2 - 3 s
<i>Tiempo de preparación</i>	10 min.
<i>Temperatura de servicio</i>	+ 0°C + 40°C
<i>Temperatura de almacenaje</i>	- 20°C ... + 60°C
<i>Humedad del aire</i>	máx. 80% (sin condensación)
<i>Alimentación eléctrica</i>	Uso con pilas 6 x 1,5 V, pilas de tipo AAA, tiempo de servicio 57 horas,
<i>Función Auto-Off</i>	después de 120/180/240/300 seg. sin modificar la carga
<i>Balanza lista para servicio (AxPxA) mm</i>	120 x 56 x 160
<i>Peso total en kg (neto)</i>	0,75
<i>Verificación conforme a la norma 90/384/EEC</i>	médica, clase III
<i>Accesorio para uso médico conforme a la norma 93/42/EEC</i>	Clase I con Función de medición

2 Certificado de conformidad

Certificado de conformidad: Véase documento a parte con el número de serie del aparato.

Identificador CE:

 0297	93/42/EEC
 year  0103	90/384/EEC Directiva sobre Instrumentos de Pesaje de Funcionamiento no automático

2.1 Explicación de los pictogramas



El siguiente símbolo de verificación CE significa que la balanza es conforme a la directiva UE 90/384/EEC sobre las balanzas y básculas no automáticas. Las balanzas dotadas de este símbolo son admitidas en la Comunidad Europea para uso médico.

SN WY 070563

Número de serie de cada aparato (indicado sobre el aparato y sobre su embalaje).
(Abajo: un número de muestra)



Fecha de fabricación del accesorio médico.
(año y mes – a título de ejemplo)

2008-03



“Importante, observar las indicaciones del documento adjunto”, eventualmente “Seguir el manual de instrucciones”



Las indicaciones del fabricante del artículo médico con su dirección

Kern & Sohn GmbH
D – 72336 Balingen Ziegelei 1



“Aparato electromédico” con el componente de uso de tipo B

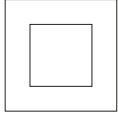

Aparato de clase protección II



Los aparatos usados no son desechos comunales. Para deshacerse de ellos la única forma es llevarlos a los puntos de recogida de desechos comunales.

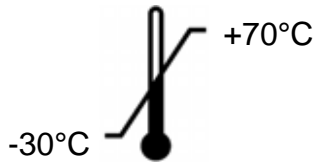

Límites de temperatura con indicación del inferior y superior
(temperatura de almacenaje – sobre el embalaje)
(temperaturas indicadas a título de ejemplo)

3 Indicaciones de base (informaciones generales)



Conforme a la Directiva 90/384/EEC, las balanzas deben ser verificadas para siguientes usos: Artículo 1, punto 4. „determinación de la masa en la práctica de la medicina en lo referente a la pesada de los pacientes, por razones de control, de diagnóstico y de tratamientos médicos.”

3.1 Destino

3.1.1 Indicaciones

- Definición de la masa corporal en usos médicos.
- Aplicación como “instrumento de peso no automático”, es decir, la persona tiene que colocarse con cuidado en el centro del plato de pesaje, eventualmente, en el caso de una balanza de colgar, en un aparato de sujeción. En el caso de balanzas para pesar niños, el niño tiene que estar tumbado o sentado en el platillo. El valor de la masa se lee después de haber comprobado una indicación de valor estable.

3.1.2 Contraindicaciones

No se conoce ninguna contraindicación.

3.2 Uso previsto

La balanza sirve para pesar la masa de los pacientes que se encuentran en unos aparatos adecuados de colgar o en locales previstos para actos médicos. La balanza está prevista para diagnóstico, profilaxia y seguimiento de las enfermedades.

El valor de la masa se lee después de haber conseguido una indicación de valor estable.

Antes de cada toma de peso, la balanza tiene que estar controlada desde el punto de vista de su correcto estado por una persona autorizada.

3.3 Uso inapropiado

No usar las balanzas para pesaje dinámico.

No someter los platos de pesaje a una carga durante un tiempo prolongado. En caso contrario, el mecanismo de medida puede sufrir daños.

Evitar cualquier golpe y sobrecarga del plato por encima de la carga máxima (máx.), incluyendo la carga que implica la tara. En el caso contrario la balanza puede sufrir daños (peligro de desprendimiento).

Del mismo modo, no someter la balanza apagada a las cargas máximas.

Una inclinación superior a 3° implica errores de medida de peso.

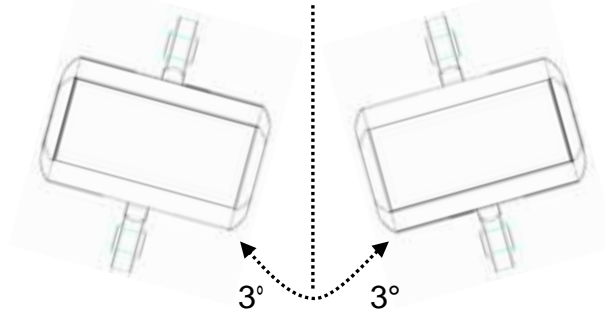

No usar nunca la balanza en locales con riesgo de explosión. La versión de serie no tiene protección contra deflagraciones. Tenga en cuenta que una mezcla inflamable puede crearse a partir de agentes anestésicos que contengan oxígeno o gas hilarante (protóxido de nitrógeno).

No se debe proceder a modificaciones estructurales de la balanza. Una modificación puede conllevar errores en las indicaciones de peso, significa una infracción a las condiciones técnicas de seguridad así como la inutilización de la balanza.

La balanza puede utilizarse únicamente conforme a las recomendaciones descritas.

Otros límites de uso / campos de aplicación necesitan un acuerdo escrito de KERN.

Asegúrese que no haya ni personas ni objetos bajo la carga.

Evitar cualquier tipo de golpe, torsión (giro) u oscilación (p. ej. en el caso de colgar la balanza de manera inclinada).

En ningún caso la carga ha de provocar que los ojales atornillados se enrosquen en la balanza.

3.4 Garantía

La garantía se cancela en caso de:

- No respetar las recomendaciones del manual de instrucciones,
- Uso no conforme a las aplicaciones descritas,
- Modificar o abrir el aparato,
- Dañar mecánicamente o dañar el aparato por actuación de suministros, de líquidos
- Desgaste normal,
- Colocar indebidamente el aparato o usar una instalación eléctrica inapropiada,
- Sobrecargar el mecanismo de medición,
- Caída de la balanza.

3.5 Supervisión de los medios de control

En el marco del sistema de garantía de la calidad es necesario verificar habitualmente las propiedades técnicas de medición de la balanza así como, si es accesible, de la pesa de control. Con este fin, el usuario responsable tiene que definir la periodicidad adecuada así como el tipo y los límites de estos controles. Las informaciones sobre la supervisión de las medidas de control: las balanzas, así como las pesas de muestra, se encuentran accesibles en la página Web de KERN (www.kern-sohn.com). Las pesas de muestra así como las balanzas se pueden calibrar rápidamente y a un módico precio en el laboratorio acreditado por DKD (Deutsche Kalibrierdienst), laboratorio de calibrado de KERN (restablecimiento de las normas en vigor para cada país).

4 Recomendaciones básicas de seguridad

4.1 Observar las recomendaciones del manual de instrucciones

Antes de instalar y poner en funcionamiento la balanza léase el manual de instrucciones, incluso si tiene experiencia con las balanzas de KERN.

4.2 Formación del personal

El aparato puede ser utilizado y mantenido únicamente por personal formado.

4.3 Como evitar la contaminación

Con el fin de evitar la contaminación cruzada (micosis, ...) el dispositivo de fijación tiene que ser sistemáticamente limpiado (véase también: Modo de empleo del dispositivo de fijación).

5 Transporte y almacenaje

5.1 Control de recepción

Inmediatamente después de haber recibido el envío es indispensable verificar si no está visiblemente dañado. El mismo procedimiento se aplica al aparato después de haberlo sacado de su embalaje.

5.2 Embalaje

Todos los componentes del embalaje original deben guardarse para el caso de una eventual devolución. El transporte de la devolución siempre se ha de efectuar en el embalaje original. Antes de enviar el aparato hay que desconectar todos los cables conectados así como las piezas sueltas / móviles. Si existen, hay que montar las protecciones de transporte. Todas las piezas, p. ej. la plataforma de la balanza, la alimentación, el soporte, el panel de manejo etc. tienen que estar asegurados para no resbalar y dañarse.

6 Desembalaje, emplazamiento y puesta en marcha

6.1 Lugar de emplazamiento y lugar de utilización

Las balanzas son construidas de manera que indiquen resultados fiables de medición en las condiciones normales de uso.

Elegir un emplazamiento adecuado para la balanza para asegurar su trabajo preciso y rápido.

En consecuencia, en la elección de emplazamiento hay que respetar los siguientes principios:

- La balanza con ocales atornillados – fijar sobre un montacargas o sobre unas eslingas estables usando unos elementos de fijación adecuados y protegerla contra su desajuste;
- Evitar temperaturas extremas así como los cambios de temperatura propios a p. ej. lugares cercanos a radiadores o a lugares donde pueda recibir directamente los rayos del sol;
- Proteger contra corrientes de aire provocados por puertas y ventanas abiertas;
- Evitar sacudidas durante el pesaje;
- Proteger la balanza contra una humedad ambiental alta, los vapores y el polvo;
- No exponer el aparato a una fuerte humedad durante un largo periodo de tiempo. Una condensación no deseada (condensación de la humedad ambiental sobre el aparato) puede ocurrir si el aparato frío entra en un lugar caliente. En tal caso el aparato, desconectado, necesita aproximadamente 2 horas de aclimatación a temperatura ambiente.
- Evitar la electricidad estática de la balanza y de las personas a pesar;

En el caso de existencia de campos electromagnéticos (p. ej. teléfonos móviles o radios), de cargas estáticas o de alimentación eléctrica inestable cabe la posibilidad de obtener grandes aberraciones de indicaciones (resultado erróneo de toma de peso). En ese caso es indispensable cambiar la ubicación de la balanza o eliminar el origen de las perturbaciones.

6.2 Desembalaje

Sacar con cuidado las partes de la balanza o toda la balanza del envoltorio y colocar en el sitio previsto para su uso.

6.2.1 Instalación y colocación de la balanza

La balanza se entrega completa, con los ojales atornillados, asegurados para no torcerse.



6.2.2 Área de entrega

Accesorios de serie:

- Manual de instrucciones
- Pilas

6.3 Uso con pilas

Para abrir el compartimiento de pilas es necesario dar la vuelta a la balanza.



Mover la tapa del compartimiento de pilas en la dirección indicada por la flecha (a la derecha) y quitarla.



Sacar el contenedor de pilas

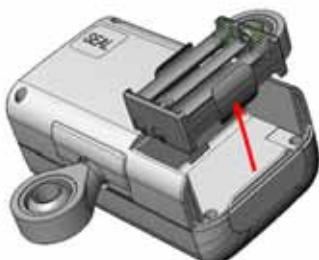

Insertar 6 pilas de tipo AAA 1,5 V en el contenedor.



Volver a colocar el contenedor en el compartimento de pilas.



Insertar la tapa del compartimento de pilas cerrándolo.



Para economizar las pilas, la balanza se apaga automáticamente en 3 minutos después del pesaje. Los ajustes de tiempos de apagado automático se encuentran en el menú (Función „A.OFF”), véase el capítulo 6.5.

Si las pilas están agotadas, en el display aparece el mensaje “LOW”. Pulsar la tecla **[ON/OFF]** y cambiar inmediatamente las pilas.

Si la balanza va a estar fuera de uso durante un tiempo prolongado, sacar las pilas y guardarlas por separado. Los componentes de las pilas podrían dañar la balanza.

6.4 Primera puesta en marcha

Para que las balanzas electrónicas indiquen unos resultados correctos es necesario asegurarles una temperatura de servicio correcta (véase "Tiempo de preparación", capítulo 1). Durante el tiempo de preparación, la balanza tiene que estar enchufada a la alimentación eléctrica (pilas).

La precisión de la balanza depende de la aceleración terrestre.

El valor de la aceleración terrestre se encuentra en la placa signaléctica.

6.5 Análisis de los menús de las balanzas verificadas

El menú permite tres posiciones siguientes:

- Definición del tiempo de apagado, cuando la balanza está fuera de uso (Auto off);
- Apagar o encender el sonido del teclado.

Procedimiento:

Cuando la balanza está apagada, presionar durante aprox. 3 segundos la tecla **[HOLD]**, hasta que el display indique, uno tras otro, los símbolos „**SETUP**” y „**A_OFF**”.

Elegir la tecla **[HOLD]** → , paso horizontal

Tecla **[TARE]** para elegir el valor ↓ , paso vertical.

A_OFF	180 x 240 300 OFF 120	Tiempo de la Función Auto off en segundos
bEEP	OFF On x	Sonido del teclado

x Parámetros de fábrica

Después de la aparición del símbolo **END** y de haber elegido la tecla **[TARE]** el utilizador sale del menú, los parámetros quedan memorizados y la balanza vuelve al modo de pesaje.

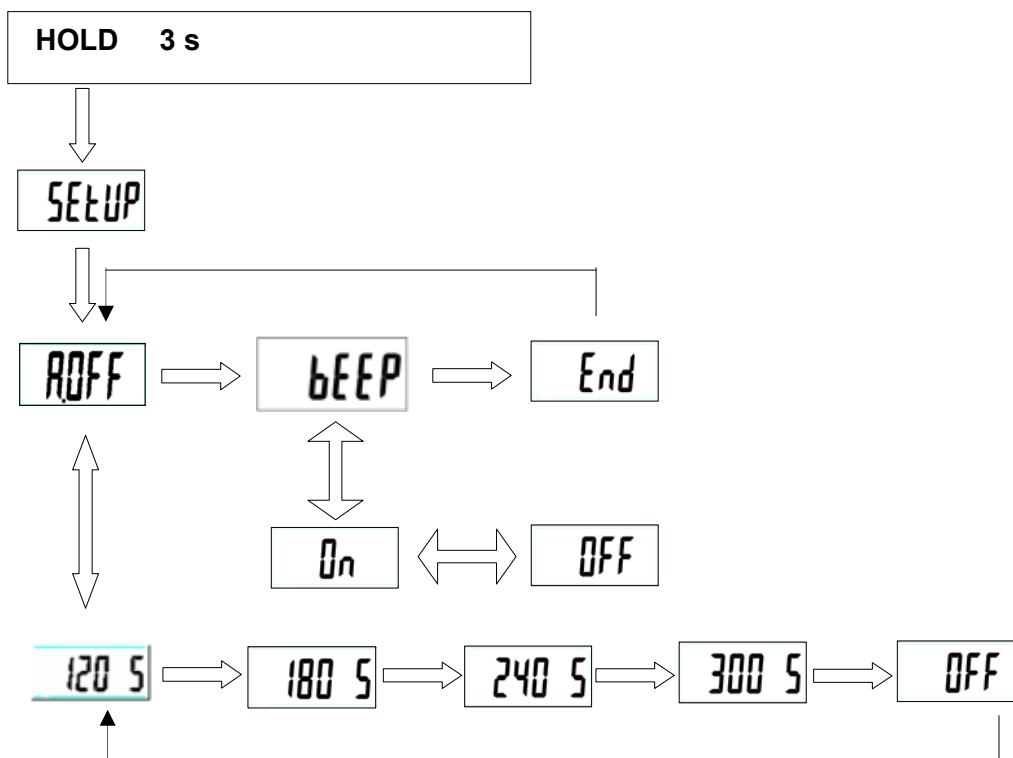

7 Utilización

7.1 Elementos de servicio

7.1.1 Display

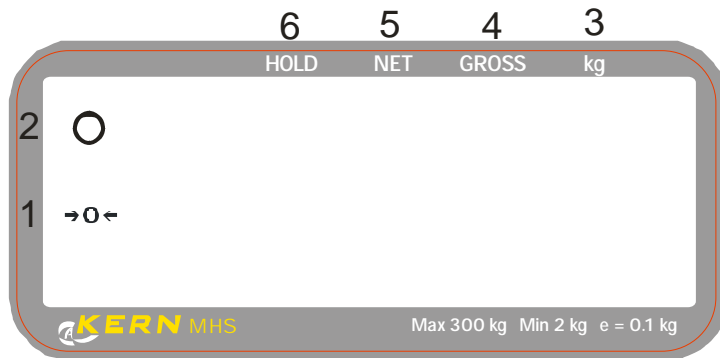

7.1.2 Revisión del teclado

Tecla	Descripción
ON/OFF/ZERO/TARE	a.) Balanza encendida b.) Puesta a cero (hasta 2 % del valor máx.) c.) Tara (hasta el valor máx.) d.) Apagado de la balanza (presionar la tecla durante 3 segundos)
HOLD	a.) Encendido de la Función de parar / memorizar el valor del pesaje b.) Encendido de la Función de parar – si ha sido encendida previamente. c.) Menú

7.1.3 Símbolos del indicador

Nº	Indicaciones	Descripción
1	[→0←]	Indicación del cero de la balanza: Si la balanza, a pesar de estar cargada con un peso, no indica el valor exacto de cero, presionar la tecla [→0←]. En poco tiempo la balanza estará puesta a cero.
2	[o]	Índice de estabilización: Si el display indica el símbolo de estabilización [o], significa que la balanza está estable. En caso de inestabilidad, el símbolo [o] desaparece.
3	kg	Unidad de peso
4	GROSS	El peso indicado es la masa total
5	NET	El peso indicado es la masa neta
6	HOLD	La Función Hold / Función de memorización está inactiva.

8 Uso de la balanza

8.1 Pesaje

- ⇒ Encender la balanza con la tecla [ON/OFF]. La balanza procede al autodiagnóstico para indicar posteriormente la versión del programa. La balanza está lista para el pesaje justo después de la aparición del índice de masa „0,0 kg”.
Nota: La tecla [→0←] permite, si necesario y en cualquier momento, poner la balanza a cero.
- ⇒ Suspender en la balanza la persona mediante el dispositivo de colgar.
Esperar hasta que aparezca el índice de estabilización (o) y leer el resultado del pesaje.

Nota:

Si el peso de la persona supera el límite de utilización de la balanza, en el display aparece el símbolo „Err” (= sobrecarga).

8.2 Tara

El peso propio de cualquier carga inicial utilizada para el pesaje puede servir de tara mediante el uso de la tecla apropiada, y así en el caso de los pesajes posteriores aparecerá la masa real de la persona pesada.

- ⇒ Si el dispositivo de colgar está suspendido, la balanza no indica el valor 0.
- ⇒ Con el fin de empezar el proceso de tara, presionar la tecla **[TARE]**. La masa está memorizada por el aparato y aparece el valor **0,00 kg**.
- ⇒ Instalar a la persona dentro del dispositivo de colgar.
- ⇒ Leer su masa en el display.

Nota:

La balanza memoriza siempre un único valor de tara.

Si la balanza no está cargada, el valor de la tara está indicado con el símbolo “menos”.

Para suprimir el valor memorizado de la tara es necesario quitar cualquier peso de la balanza y presionar la tecla **[TARE]**.

8.3 Función HOLD (función de parar)

La balanza dispone de una función integrada de parar (definición del valor medio). Esta función permite obtener el pesaje exacto de las personas que no se quedan quietas en la balanza.

Nota: No es posible establecer el peso medio en el caso de la movilidad excesiva de la persona.

- ⇒ Encender la balanza con la tecla **[ON/OFF]**. La balanza procede al autodiagnóstico. La balanza está lista para el pesaje justo después de la aparición del índice de masa „0,0 kg”.
- ⇒ Instalar a la persona dentro del dispositivo de colgar.
- ⇒ Presionar la tecla **[HOLD]**. Mientras en el display parpadea un triángulo la balanza mide varios valores de medida para enseguida enseñar el valor medio calculado.
- ⇒ Presionar nuevamente la tecla **[HOLD]** implica la vuelta al modo normal de pesaje.
- ⇒ Presionar nuevamente la tecla **[HOLD]** permite volver a la función, el número de veces deseado.

9 Informaciones sobre errores

Durante el encendido y el uso de la balanza, el display puede indicar las informaciones siguientes.

LobAT: Las pilas están descargadas y tienen que ser reemplazadas.

ERRL: Carga de la balanza insuficiente para el modo de pesaje.

00000: La balanza estaba cargada durante su puesta en marcha. Descargar la balanza.

00000: La balanza no estaba suficientemente cargada durante la puesta en marcha. Cargar la balanza.

ERR: Sobrecarga, carga excesiva en la balanza. Quitar peso.

10 Mantenimiento, conservación en estado de correcto funcionamiento, reciclaje

10.1 Limpieza

Antes de empezar a limpiar el aparato es necesario desconectarlo de la tensión de alimentación.

No usar agentes agresivos (disolvente, etc.). Limpiar con un paño humedecido con lejía de jabón u otro detergente. La limpieza se efectúa con cuidado para que el líquido no penetre en el interior del aparato. Después de haber limpiado la balanza, es necesario secarla con un paño suave.

Los residuos sueltos pueden quitarse con un pincel o aspirador manual.

No inclinar ni dar la vuelta a la balanza para su limpieza ya que estos actos pueden dañarla.

Con el fin de evitar la contaminación cruzada (micosis, ...) la balanza y el dispositivo de fijación tienen que ser sistemáticamente limpiados. Recomendación: Tras cada pesaje que pudiera causar una contaminación casual (p. ej. mediante un contacto directo con la piel).

Las contaminaciones tienen que ser suprimidas inmediatamente.

10.2 Mantenimiento, conservación en estado de correcto funcionamiento

El aparato puede ser manejado y mantenido únicamente por el personal formado y autorizado por KERN.

10.3 Reciclaje

El reciclaje del embalaje y del aparato tiene que efectuarse conforme a la ley nacional o regional en vigor en el lugar de uso del aparato.

11 Ayuda en casos de averías menores

En el caso de alteración del funcionamiento de la balanza es suficiente tenerla apagada durante un breve espacio de tiempo. Posteriormente, el procedo de pesaje puede empezarse de nuevo.

Avería

Causas posibles

Indicador de masa no se enciende.

- *La balanza está apagada.*
- *Las pilas / acumuladores están mal colocados o están descargados*
- *Faltan pilas / acumuladores.*

Indicación de peso cambia permanentemente

- *Corrientes de aire/movimiento del aire*
- *Vibración de la mesa/suelo*
- *La balanza está en contacto con cuerpos ajenos o está mal instalada.*
- *Campos electromagnéticos/cargas electroestáticas (elegir otro lugar de instalación de la balanza / si es posible apagar el aparato que causa la alteración de funcionamiento).*

El resultado del pesaje es evidentemente erróneo

- *El indicador de peso no está puesto a cero.*
- *Ajustado incorrecto.*
- *Existen fuertes variaciones de temperatura.*
- *No se ha respetado el tiempo definido de preparación.*
- *Campos electromagnéticos/cargas electroestáticas (elegir otro lugar de instalación de la balanza / si es posible apagar el aparato que causa la alteración de funcionamiento).*

En caso de aparición de estos mensajes, apagar y encender la balanza. Si el mensaje de error persiste, ponerse en contacto con el fabricante.

12 Verificación

Si la balanza está verificada, la institución de verificación o el fabricante coloca sobre o dentro de la carcasa un símbolo de verificación así como uno o varios precintos que una vez quitados, no es posible su reposición. El ajuste de la balanza es entonces imposible sin que se inutilicen los precintos.

12.1 Ajuste

Asegurar unas condiciones estables del medio ambiente. Respetar el tiempo de preparación necesario (véase el capítulo 1) para estabilizar la balanza.

Nota:

En el caso de balanzas verificadas el ajuste está protegido por una pieza de unión. Para hacer posible el ajuste es necesario apagar la balanza mediante la tecla **[ON/OFF]** y quitar el precinto de la cara trasera de la balanza. A continuación, a través de una abertura en la carcasa, presionar una vez el interruptor para pasar al modo de parámetros (véase el capítulo 12.2).

Después de ajustar la balanza, volver a presionar el interruptor.

El display mostrará una indicación inicial (200 ... 100000).

A continuación, presionar la tecla **[ON/OFF]** y poner el aparato a cero. Colgar la masa de calibrado definido. El display indicará el símbolo 1000...2000000, volver a presionar la tecla **[ON/OFF]**. El display indicará el símbolo CAL --> 200,0. A continuación, para apagar la balanza y acabar el ajuste, presionar durante 3 segundos la tecla **[ON/OFF]**.

Pegar el precinto en el orificio de la carcasa.

12.2 Tecla de ajuste y precintos

Tras la verificación de la balanza, los emplazamientos indicados han de ser precintados.

La verificación de la balanza sin precinto no tiene valor.

Localización de los precintos:

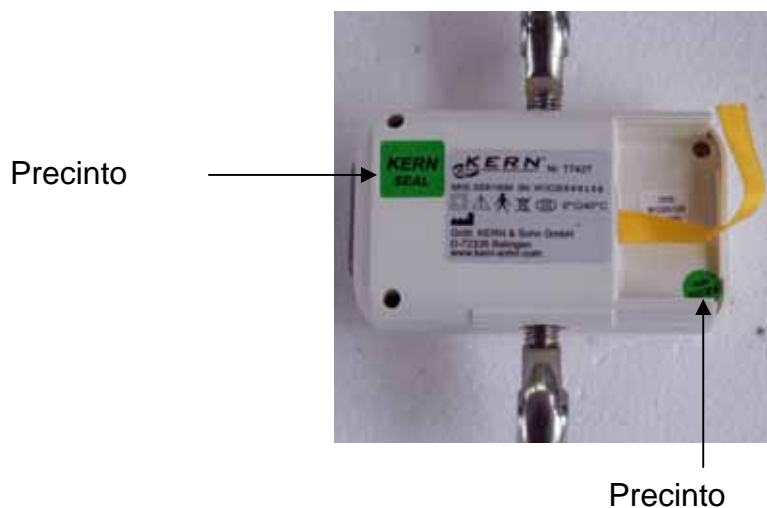

12.3 Control de los parámetros de la balanza implicados por la verificación

En el caso de las balanzas verificadas, el ajuste y el menú de los parámetros quedan bloqueados. Para que sea posible el control, es necesario apagar la balanza mediante la tecla **[ON/OFF]** y quitar el precinto de la cara trasera de la balanza. A continuación, a través de una abertura en la carcasa, presionar una vez el interruptor para pasar al modo de parámetros, en el display aparece el símbolo „**SET**”.

12.3.1 Revisión del menú

La revisión sirve únicamente para verificar los parámetros definidos por las instituciones autorizadas de verificación.

Navegación en el menú:

- Presionar la tecla **[HOLD]**, hasta que aparezca la Función deseada **▼**.
- Validar la Función elegida mediante la tecla **[ON/OFF]**. **→** Aparecerá el primer parámetro. Mediante la tecla **[HOLD]** elegir el parámetro deseado y confirmar la elección presionando la tecla **[ON/OFF]**.

Para salir del menú y guardar los parámetros, presionar la tecla **[HOLD]** hasta que aparezca el símbolo „**END**” y confirmar la selección presionando la tecla **[ON/OFF]**. La balanza pasará automáticamente al modo de pesaje.

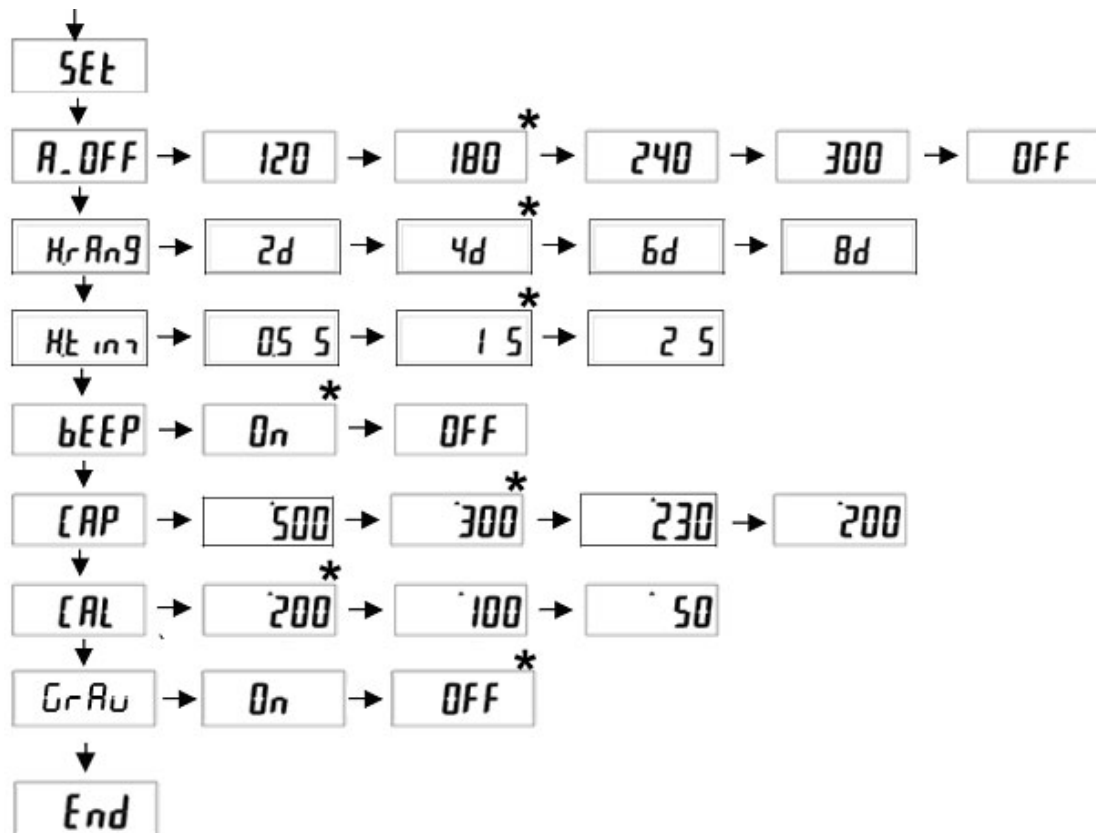

Descripción:

A_OFF	Función Auto off: 120 seg./ 180 seg.* / 240 seg./ 300 seg./ OFF
HrAn9	Límites de estabilización: 4d* , 6d, 8d, 2d
H.t in	Tiempo de estabilización: 1 seg.*, 2 seg., 0,5 seg.
bEEP	Señal acústica: ON*/OFF
CAP	Carga máx. de la balanza: 300*, 230, 200, 500 kg
CAL	Puntos posibles de ajuste: 200*, 100, 50 kg
GrAu	Compensación de la gravitación: on, off*

* Parámetros de fábrica

12.4 Periodo de duración de la validación (actualmente en Alemania)

- Balanzas para pesar personas en hospitales (p. ej. balanzas de colgar) 4 años
- Balanzas para pesar personas fuera de los hospitales Sin límite
- Balanzas para bebés y balanzas mecánicas
- Balanzas para recién nacidos 4 años
- Balanzas de cama 2 años
- Balanzas para sillas de ruedas 2 años

Las clínicas de rehabilitación y los centros de salud entran en la categoría de los hospitales. (4 años de validez de la verificación).

Los puntos de diálisis, las residencias y las consultas médicas no entran en la categoría de hospitales (verificación sin límite de validez).

(Datos basados en: “La oficina de verificación informa: las balanzas en uso médico”)